

Інструкція по збиранню

Увага!!! Перед початком монтажу просимо ознайомитися з інструкцією монтажу, та дотримуватися черговості монтажу, яка вказана в цій інструкції.

Першим етапом монтажу є вкладення в елементи відповідної фурнітури, згідно малюнків.

1. Під час монтажу елементи потрібно класти на м'яку та чисту підкладку, напр.: рушник, простирало. Не складати меблі на дивані і т.п.
2. Рекомендуємо збірку проводити спеціалістами по збиранню меблів. Гарантія не розподіджується на самостійно змонтовані меблі.
3. В отвори торців деталей, діаметром 8мм, забити дерев'яні шканти з використанням клею ПВА.

Увага: Якщо виявиться, що якийсь шкант виглядає з отвору на довжину більшу ніж 10мм, потрібно його забити (обережно!) далі, замінити або скоротити, оскільки при складанні він може пошкодити іншу деталь. Такі випадки не підлягають рекламации!

4. В отвори діаметром 5мм прикрутити мініфікси, а в отвори діаметром 15мм вставити ексцентрики.
5. З'єднати боковини ліжка із бильцями до ножиць та стягнути їх за допомогою ексцентриків.
6. Зібрати ліжко згідно малюнку.
7. Вставити в середину корпусу ламелевий каркас.

Увага!!! Не монтувати елементи, якщо будуть помічені дефекти чи пошкодження елементів.
Поверхню меблів чистити вологою серветкою або паперовим рушником.



Інструкція монтажу Модульна система "Селіна"

Ліжко односпальне

Габаритні розміри:
Ширина: 975мм, висота: 770мм, довжина: 2085мм.

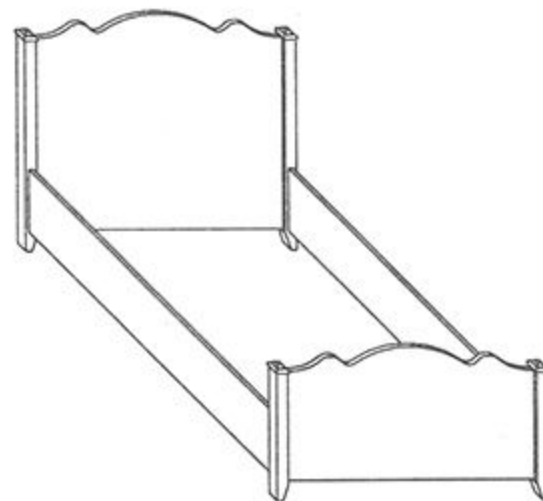

Мініфікс



Ексцентрик



Шкант

Ліжко 1-но спальне

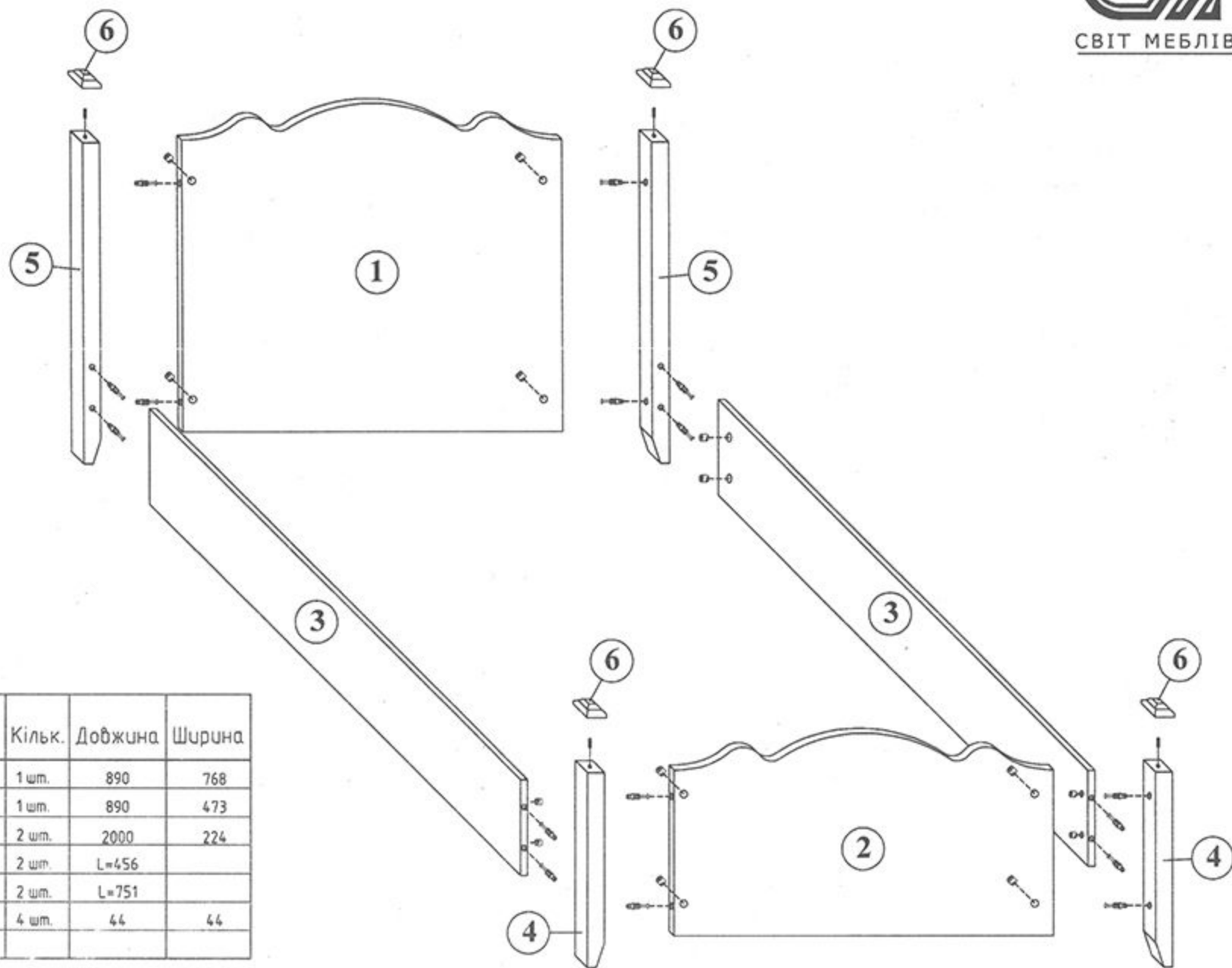

№ п/п	Назва деталей	Кільк.	Довжина	Ширина
1	Більше велике	1 шт.	890	768
2	Більше мале	1 шт.	890	473
3	Боковина	2 шт.	2000	224
4	Ножка передня 40x40	2 шт.	L=456	
5	Ножка задня 40x40	2 шт.	L=751	
6	Балясина	4 шт.	44	44